

Ficha de datos | Código: 207-1372

Gelbox; conexión en línea; para cables; con gel; Serie 221; conectores hasta 4 mm² máx.; sin bornas de conexión; tamaño 1; gris

<https://www.wago.com/207-1372>

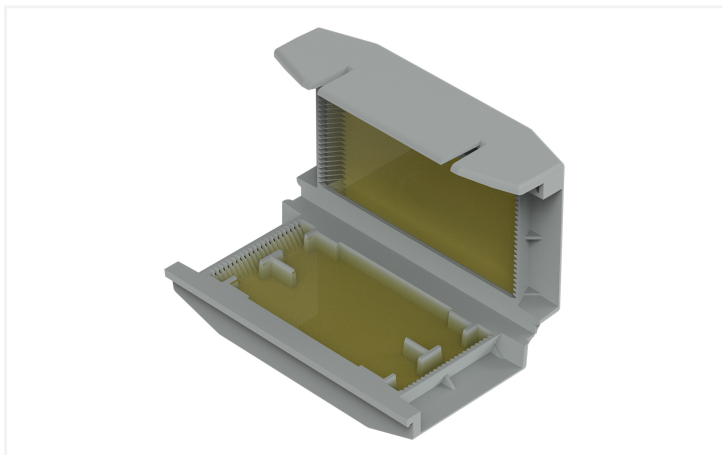

Color: ■ gris



Nota sobre la unidad de embalaje (PU) y la unidad de subembalaje (SPU):

Si pide una PU completa, recibirá nuestros envases de cartón sostenibles y ecológicos empaquetados en una caja lista para su almacenamiento o venta.

Si pide una cantidad inferior a una PU completa, recibirá los envases de cartón sostenibles y ecológicos sueltos, sin la caja de almacenamiento o venta.

Consulte la descripción del sistema para saber las bornas de conexión que se pueden utilizar.

Ventajas:

- Uso rápido, sencillo y seguro
- Puede utilizarse al instante y volver a acceder a él en otro momento
- No contiene silicona
- No incorpora etiquetas
- Adecuado para un almacenamiento indefinido
- El sistema completo compuesto por Gelbox y bornas WAGO se ha probado conforme a VDE y ofrece un grado de protección certificado de IPX8.

Datos de conexión

Conexión 1

Tipo de accionamiento	Sistema de bloqueo
-----------------------	--------------------

Datos geométricos

Anchura	32,7 mm / 1.26 pulgadas
Altura	17,8 mm / 0.669 pulgadas
Profundidad	56,9 mm / 2.205 pulgadas

Datos mecánicos

Diseño	Size 1
Tipo de montaje	Conexiones aéreas
Clase de protección	IPX8
Adecuado	for 4 mm ² inline splicing connectors

Datos de material

Nota sobre datos de material	Information on material specifications can be found here
Color	gris
Material de carcasa	Polipropileno
Peso	19,8 g

Requisitos medioambientales

Temperatura ambiente (funcionamiento)	-55 ... +85 °C
Temperatura de aire circundante (almacenamiento)	0 ... +40 °C

Datos comerciales

PU (SPU)	28 (4) UDS
Tipo de embalaje	Box
País de origen	IT
GTIN	4066966349962
Número de arancel aduanero	39269097900

Product Classification

UNSPSC	39121402
ETIM 9.0	EC001170
ETIM 10.0	EC001170
ECCN	NO US CLASSIFICATION

Environmental Product Compliance

RoHS Compliance Status	Compliant, No Exemption
------------------------	-------------------------

Homologaciones / Certificados

General approvals



Homologación	Norma	Nombre de certificado
VDE VDE Prüf- und Zertifizierungsinstitut	EN 60998	40051938

Declarations of conformity and manufacturer's declarations

Homologación	Norma	Nombre de certificado
EU-Declaration of Conformity WAGO GmbH & Co. KG	-	-
UK-Declaration of Conformity WAGO GmbH & Co. KG	-	-

Descargas

Environmental Product Compliance

Compliance Search

Environmental Product Compliance 207-1372	↓
---	-------------------

Documentation

System Description

System Description 207 Series Gel boxes	pdf 1156.45 KB	↓
System Description 207 Series Gel boxes	pdf 1191.37 KB	↓

Additional Information

Certificate	pdf 2308.76 KB	↓
DLG Test Report 7438	pdf 1455.46 KB	↓

CAD/CAE-Data

CAD data

2D/3D Models 207-1372	↓
-----------------------	-------------------

Instrucciones de manejo

Instalación



Open the Gelbox at the side latches.



Place the wired connector in the Gelbox.

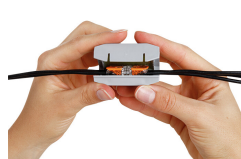

Close the Gelbox.



Close latch securely.

Instalación

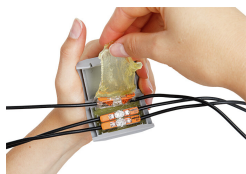

Re-accessible:
Open the Gelbox, remove the gel, open the connector and rewire with new components.

Aplicación



For low voltage applications > 50 V, use the Gelbox in a junction box.



Connecting a path light.



Levante la pestaña y tire de la sección perforada hacia delante.



Presione en ambos lados de la sección perforada.



Arranque la tapa por la sección perforada.



En forma de expositor: doble la lengüeta posterior por el pliegue, colóquela recta y encájela en la apertura de la caja.



Si no necesita la lengüeta, arránquela por la sección perforada.